



#11 - CATEGORIA FORÇA LIVRE TRACÇÃO TRASEIRA - FLT

#11.1 - DEFINIÇÃO:

Participam desta categoria veículos de turismo de grande produção em série, coupé, sedan e pick-up de 2, 3, 4 ou 5 portas.

Veículos de tração traseira, 4 (quatro) ou 5 (cinco) cilindros equipados com motores naturalmente aspirados ou superalimentados.

#11.2 - HOMOLOGAÇÃO:

Veículos de fabricação nacional, com produção mínima de 1000 (mil) exemplares idênticos em 12 (doze) meses consecutivos, equipados originalmente com motores de 4 (quatro) ou 5 (cinco) cilindros.

Permitido o uso de veículos de 01 (um) ou mais lugares.

A denominação desta categoria será Força Livre Traseira.

O veículo competidor deve ser identificado com números, em cor contrastante ao fundo em que for aplicado, em ambas as laterais e nos vidros dianteiro e traseiro. O número deverá ser formado por algarismos com dimensões de no mínimo 10 cm (dez centímetros) de altura e 2 cm (dois centímetros) de traço cada um.

Também será obrigatório o uso das letras que identificam a categoria (**FLT**), com dimensões de no mínimo 7 cm (sete centímetros) de altura e 2 cm (dois centímetros) de traço cada uma.

Será obrigatória também a inscrição do nome e do tipo sanguíneo do piloto nas portas dianteiras.

Fica proibida a identificação do veículo com polidores de sapato tipo “nugget” e fitas adesivas tipo crepe, isolante ou similares.

#11.3 - PESO MÍNIMO:

- **610 kg** (seiscentos e dez quilos) para veículos **aspirados**;
- **720 kg** (setecentos e vinte quilos) para veículos **turbo**.

Será utilizado o critério de peso proporcional, sendo que no mínimo **26,0%** (vinte e seis vírgula zero por cento) do peso total deverá estar localizado na dianteira do veículo.

O peso total será obtido através da soma do peso do carro com o peso do piloto, com todo seu equipamento a bordo.

Liberado o alívio de peso através da substituição de componentes móveis do veículo, por material mais leve.

Em caso de necessidade, o lastro deverá ser solidamente fixado e localizado na parte dianteira do veículo, sendo que o mesmo será lacrado quando da vistoria técnica.

#11.4 - MOTOR:

Permitida a substituição do motor original por outro de outro fabricante, mas deverá ser nacional.

A ordem de montagem de fábrica do conjunto motor / caixa de câmbio / diferencial não pode ser alterada.

Fica livre o trabalho do bloco, permitindo-se o aumento do volume do mesmo.

Liberado o uso dos blocos de veículos em produção, fora de linha ou comercializados diretamente pelos fabricantes dos veículos.

Proibido o uso de blocos de modelos de veículos provenientes de importação independente.

#11.5 - SISTEMA DE IGNIÇÃO:

Marca e tipos de velas, limitador de giro, cabos de alta tensão e bobinas são livres.

#11.6 - SISTEMA DE ARREFECIMENTO:

Termostato, sistema de controle de temperatura, acionamento e o ventilador são livres.

Permitida a retirada do radiador, bomba d'água e das mangueiras que os ligam.

#11.7 - CABECOTE:

Livre (nacional ou importado).

#11.8 - ALIMENTAÇÃO:

O coletor de admissão é livre.

Permitido o uso de carburadores / injeção nacionais ou importados.

O número de carburadores é livre. Sendo permitido ainda, modificar os elementos do mesmo ou dos dispositivos de injeção que regulam a quantidade de ar/combustível.



Nos veículos com injeção eletrônica é livre o número de bicos.

Permitido o uso de super alimentação: óxido nitroso, turbo compressor, blower, supercharger e outros mais que possam surgir.

Proibido o uso de nitrometano ou similares.

#11.9 – ESCAPAMENTO:

Livre.

#11.10 – SUSPENSÃO:

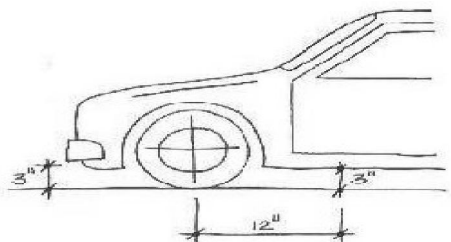

Os veículos deverão ter um espaço livre mínimo de 3” (três polegadas) de altura, a contar do ponto mais extremo da dianteira até 12” (doze polegadas) após o centro do eixo dianteiro.

À distância entre eixos deve permanecer inalterada (medida conforme indica o fabricante), com uma tolerância de 2,5 cm (dois vírgula cinco centímetros).

Obrigatório o uso de “wheelie bars” para veículos com motor traseiro.

As rodas não poderão ser feitas de material metálico.

Demais modificações são livres.

#11.11 – TRANSMISSÃO:

A caixa de câmbio é livre (nacional ou importado), mas deve ser obrigatoriamente manual.

Proibido o uso de caixa de câmbio automática.

A existência de conversor de torque no câmbio utilizado, caracterizará que o mesmo é automático.

Proibido o uso de caixas de câmbio do tipo “clutchless”, como G Force GF2000 Clutchless, G Force GF-5R Clutchless, Liberty’s Gears Pro-Stock, Liberty’s Gears Ultimate Z, Liberty’s Gears Extreme, Jerico Clutchless, Lenço.

Trambulador livre.

Obrigatória a existência da marcha a ré funcionando normalmente.

Permitido o uso de diferencial autoblocante ou qualquer modificação que o transforme em autoblocante.

Os veículos dotados de eixo cardam deverão possuir obrigatoriamente um anel metálico com 3 mm (três milímetros) de espessura, para que impeça o cardam de tocar o solo em caso de quebra.

#11.12 – EMBREAGEM:

Livre.

#11.13 – RODAS E PNEUS:

As rodas são livres, respeitando o diâmetro mínimo de 13” e máximo 17”

Permitido o uso de qualquer tipo de pneus, nacionais ou importados, “slick” de qualquer tipo ou os específicos para competições de arrancada.

Os pneus utilizados devem estar em bom estado de conservação e dimensionados para o peso do veículo e para a velocidade alcançada

Proibido o uso de pneus recapados, remold ou similares.

Os pneus não podem exceder o limite externo dos para-lamas.

#11.14 – SISTEMA DE FREIO:

O sistema de freio é livre, mas deve estar funcionando com eficiência.

#11.15 – CARROCERIA E CHASSI:

Permitido alterar a carroceria ou chassi / monobloco do veículo, desde que a alteração não descaracterize o veículo, e na condição de que o peso mínimo seja respeitado e a segurança do piloto seja preservada.

Fica proibida a substituição total do chassi / monobloco por estrutura tubular, carenada ou não.

Todos os componentes móveis da carroceria podem ser substituídos por material mais leve, porém não podem simplesmente ser retirados.

Veículos que tenham recorte de material do monobloco passarão por uma rigorosa vistoria de segurança, e a aceitação ou não do veículo na competição será critério exclusivo dos comissários da prova.

Fica obrigatório o uso de uma bandeja de contenção, instalada sob o motor e caixa de câmbio do veículo, com o objetivo de recolher o óleo que por ventura possa ser derramado em caso de quebra ou vazamento do motor ou caixa.



Esta bandeja deve ter tamanho suficiente para “cobrir” a área do carter do motor e da caixa de cambio. A bandeja deve possuir uma borda de 3 cm (três centímetros) de altura em toda a sua extensão e estar solidamente fixada. Este item sofrerá vistoria rigorosa dos comissários técnicos.

#11.16 – HABITÁCULO:

Permitida a retirada das forrações internas e bancos do veículo, bem como painel e consoles.

O banco do motorista **deverá** ser substituído por outro de competição conforme item 11.20 (segurança).

Obrigatória a instalação de uma “gaiola de segurança” conforme item 11.20 (segurança).

Proibido o uso de volante de madeira.

O pára-brisa e demais vidros só poderão ser substituídos por “lexan” ou policarbonato, devidamente fixados.

Veículos sem vidro ou “lexan” na porta do piloto deverão ter rede de contenção em seu lugar.

Proibido o uso de acrílico.

#11.17 – SISTEMA ELÉTRICO:

A tensão, capacidade e marca da bateria é livre, bem como seus cabos.

A bateria deve estar solidamente fixada.

Caso a bateria seja deslocada do seu local original, esta deve ser fixada com um assento e cintas metálicas com revestimento isolante.

A bateria deve ser recoberta por uma caixa plástica ou de alumínio caso a bateria esteja dentro do habitáculo do veículo.

#11.18 – SISTEMA DE LUBRIFICAÇÃO:

O sistema de lubrificação é livre.

Todos os respiros de óleo devem finalizar em um ou mais reservatórios com capacidade mínima total de 2 (dois) litros.

#11.19 – CIRCUITO DE COMBUSTÍVEL:

O percurso da linha de combustível é livre.

O tanque de combustível é livre, mas não pode ser construído com chapas de zinco.

No caso do tanque estar localizado no habitáculo do veículo, bem como bombas de combustível, filtros, dosadores e canalizações, uma parede anti-chama deve ser construída, recobrindo estes componentes, de modo a proteger o piloto de possíveis vazamentos de combustível. O material utilizado na construção deve ser não inflamável.

#11.20 – SEGURANÇA:

Obrigatório o uso de macacão, sapatilhas, luvas de competição, colar cervical (protetor de pescoço) e capacete homologado e válido.

No macacão deverá estar escrito o nome do piloto e o tipo sanguíneo.

Obrigatório o uso de banco de competição homologado e cinto de segurança de no mínimo 4 (quatro) pontos de fixação e homologado.

O banco de competição deverá ser fixo, sem regulagens para frente ou para trás.

Obrigatória, para veículos que não o possuam originalmente, a fixação de um anel/cabo para reboque na parte dianteira do veículo.

As portas dianteiras do veículo deverão abrir facilmente através de seus trincos externos ou travas rápidas.

Deve ser construído **sistema de extinção** de incêndio, com acionamento ao alcance do piloto, composto de um extintor de pó químico ou halon com capacidade de 4 kg (quatro quilos), solidamente fixado, e canalizações que dirijam o jato do agente extintor para três pontos: motor, habitáculo e tanque de combustível. Este sistema deve ser composto ainda, de um disparador externo marcado com uma letra “E” vermelha em um círculo branco com borda vermelha, com diâmetro mínimo de 10 cm (dez centímetros) na parte interna e externa do veículo.

Obrigatório o uso de duas **chaves gerais de corte**, uma interna e outra externa, à prova de faísca. Estas chaves devem possibilitar o desligamento de todos os circuitos elétricos (bateria, alternador ou dínamo, luzes, ignição, acessórios elétricos, etc., devendo igualmente desligar o motor). Deverão estas chaves ficar claramente indicadas por um símbolo mostrando um raio vermelho sobre um triângulo azul com bordas brancas de no mínimo 12 cm (doze centímetros) de base.

Obrigatório o uso de **cinta de proteção na capa seca do câmbio**, confeccionada em chapa de aço de no mínimo 5 mm (cinco milímetros) de espessura por 7 cm (sete centímetros) de largura.

Obrigatória a instalação de uma “gaiola de segurança” na parte interna do veículo, de modo a evitar uma deformação mais séria do habitáculo em caso de acidente ou capotamento. Esta gaiola deve ser revestida com espuma antichama nos pontos onde é possível o contato com o corpo do piloto. Nesta gaiola de segurança deve haver um furo de 5 mm



(cinco milímetros) em cada cano de **38 mm (trinta e oito milímetros)** para conferência de espessura mínima de 2 mm (dois milímetros) para aço carbono e 1,2 mm (um vírgula dois milímetros) para cromo molibdênio.
Obrigatório o uso de paraquedas nos veículos que atingirem velocidade igual ou superior a 235 km/h em pistas de 402 metros ou 175 km/h em pistas de 201 metros.
O uso de capacete aberto é proibido.

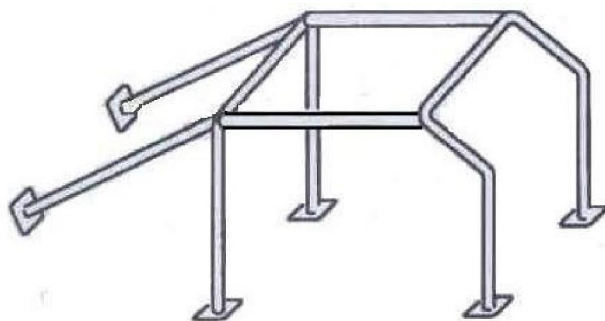

A figura ao lado representa a configuração mínima obrigatória para a construção do santantônio para esta categoria.

Esta configuração pode ser complementada de acordo com os modelos existentes no anexo "J" da FIA disponível no site da Confederação Brasileira de Automobilismo - CBA